

Ihr Spezialist für Torautomatik.



# Schiebetorantrieb 624 / 633 / 650



- robust und kompakt
- für Privattore, Wohnblocks und Gewerbetore geeignet
- dauergeschmiertes wartungsfreies Aludruckgussgetriebe
- Selbsteinlernung des Fahrweges
- Kraftvoreinstellung mit Potentiometer
- Hinderniserkennung mit Umsteuern
- Langsamlauf vor den Endlagen
- Teilöffnung und Pausen einstellbar
- Master- Slave Betrieb für zwei gegenläufige Tore



Getestet und zertifiziert gemäß den geltenden europäischen Richtlinien EN 12445 und EN 12453.

Berührungslose Magnetenschalter.



Notentriegelung mit Schlüssel und selbstausschnappendem Federhebel, netztrennend.



Diagnose-LED am Gehäuse.



Leicht zugängliche, geschützte Steuerelektronik.



# Schiebetorantrieb 624 / 633 / 650

## Beschreibung

Elektromechanische Getriebemotoren mit 24 V DC oder 230 V AC Motorspannung, dauergeschmiertes Getriebe aus Aludruckguss, Kraftübertragung über kugelgelagerte Stahlwellen, Gehäuseauslässe mit Dichtungen und O-Ringen gesichert, netztrennende Notentkupplung mit Schlüssel und Federhebel, Notstrombatterien optional, Diagnose-LED am Gehäuse, elektronische Steuerung leicht zugänglich direkt unter der Abdeckung und geschützt durch einen transparenten Deckel, magnetische Halleffekt-Endschalter, für DIN-rechts oder DIN-links verwendbar. Selbstlernung für Laufweg und Langsamlauf. Kraftvoreinstellung, Pausen und Teilöffnung per Potentiometer einstellbar. DIP-Schalter für Betriebsarten, Umsteuerungsempfindlichkeit, automatisch Schließen, externe Sicherheitseinrichtungen und Master-Slave Betrieb.

Wenn drei Werte angegeben sind gelten sie in der Reihenfolge für die Typen 624, 633 und 650.  
Spannungsversorgung: 230 V AC 50 Hz  
Betriebsspannung Motor: 24 V DC und 230 V AC  
Leistungsaufnahme: 220 / 400 / 510 W  
Stromaufnahme: 6,3 / 2,0 / 2,4 A  
max. Torgewicht: 400 / 600 / 1200 kg  
Geschwindigkeit: 12 / 10 / 10 m/min  
Einschaltdauer: S 3  
max. Schubkraft: 400 / 600 / 1000 N  
Schutzart: IP 54



## Abmessungen

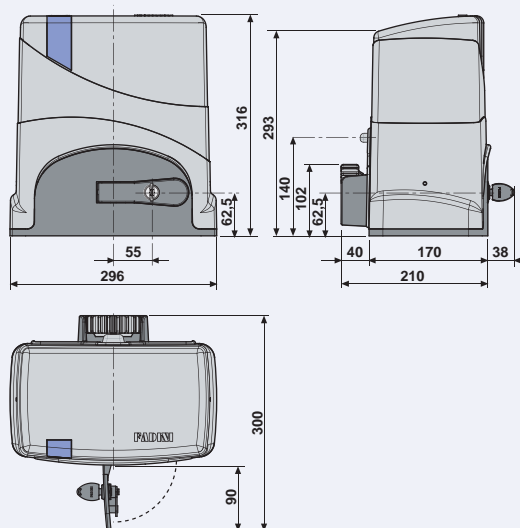

## Varianten und Zubehör

Typ 624 -24 V DC für Tore bis maximal 400 kg Gewicht  
Typ 633 -230 V AC für Tore bis maximal 600 kg Gewicht  
Typ 650 -230 V AC für Tore bis maximal 1200 kg Gewicht

Funk, Zahnstangen, Lichtschranken und weiteres Zubehör  
siehe Preisliste Antriebe- Schranken- Beschläge.

### MEWALD Montageservice



10 Montageteams aus langjährig erfahrenen Mitarbeitern stehen für den raschen und fachgerechten Einbau bereit.

### Richtig eingebaute Torantriebe leben länger -

und sind mit allen Daten für die lebenslange Servicebegleitung registriert.

### MEWALD Die Nummer 1 für Ihr Automatiktör



Wir haben die besten TORMänner!

20 Serviceteams stehen für Sie im Einsatz.

### Vorbeugende Wartung und rascher Störungsdienst

sichern die Funktion und den Werterhalt Ihres Tores.

**Service Hotline:  
02623/72225-160**

Mewald GmbH  
Industriestraße 2  
A-2486 Pottendorf  
Tel. 0 2623 / 72225-0  
Fax 0 2623 / 72225-22  
E-mail: info@mewald.at  
www.mewald.at  
www.industrietorservice.at

Planungs- und Verkaufsbüro  
0 2623/72225-112 Fax DW 23  
verkauf@mewald.at



Fachberatung am Wohn- oder Einbauort - kostenlos -  
Ausmessservice am Einbauort - kostenlos -