



# Flügeltorantrieb TALOS



- Gehäuse aus Aluminiumguß mit internen Anschlüssen
- Befestigungen aus Metall ohne Kunststoffteile
- 22 mm starke Antriebsspindel aus Stahl
- Getriebeteile in Industriequalität
- laufruhiger kräftiger Gleichstrommotor
- Hinderniserkennung mit Umsteuern
- Langsamlauf vor den Endlagen
- Gehflügel funktion einstellbar
- automatisches Schließen



Getestet und zertifiziert gemäß den geltenden europäischen Richtlinien EN 12445 und EN 12453.

Notstromversorgung mit Akkupack und Ladeelektronik optional.



Von oben bedienbare, mit Schlüssel gesicherte Metallnotentriegelung, einfriersicher.



Getriebekomponenten maschinengeschlitten, hochwertige Lagerung mit versiegelten Industriekugellagern.



# Flügeltorantrieb TALOS

## Beschreibung

Laufruhiger wartungsfreier elektromechanischer Zylinder mit 24 V Motorspannung, selbsthemmend, Vollaluminiumgehäuse, 22 mm starke Stahlspindel, robuste Getriebemechanik mit maschinengeschnittenen Komponenten, zwei versiegelte Industriekugellager, alle beweglichen Teile in besonders schwerer Ausführung, obenliegende gefrieresicherte Metallnotentriegelung mit Schlüssel, interne Endanschläge, Softstart und -stopp, Gehflügel funktion, Selbstschließen mit Sicherheitseinrichtungen programmierbar, schnelles Schließen, Wohnblockbetrieb, Notstromversorgung optional. Elektroanschluss mit schraubgesichertem Stecker von unten.

Spannungsversorgung: 230 V AC 50 Hz  
Betriebsspannung Motor: 24 V DC  
Leistungsaufnahme: 50 W  
Stromaufnahme: 4,1 A  
Bewegungshub: 360 mm  
Max. Flügelgewicht: 400 kg  
Max. Flügelbreite: 4,0 m  
Öffnungswinkel max.: 100°  
Max. Schubkraft: 2000 N  
Einschaltdauer: 90%  
Schutzart: IP 44



## Abmessungen

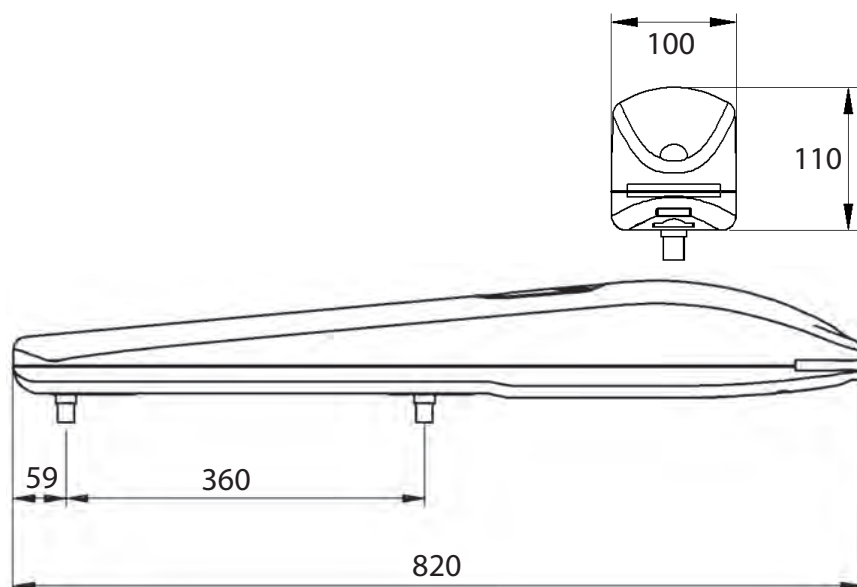

## Varianten und Zubehör

Funk, Lichtschranken und weiteres Zubehör  
siehe Preisliste Antriebe- Schranken- Beschläge.

**Mewald GmbH**  
Industriestraße 2  
A-2486 Pottendorf  
Tel. 0 2623 / 72225-0  
Fax 0 2623 / 72225-22  
E-mail: info@mewald.at  
www.mewald.at  
www.industrietorservice.at

Planungs- und Verkaufsbüro  
0 2623/72225-112 Fax DW 23  
verkauf@mewald.at



### MEWALD Montageservice



10 Montageteams aus langjährig erfahrenen Mitarbeitern stehen für den raschen und fachgerechten Einbau bereit.

### Richtig eingebaute Torantriebe leben länger -

und sind mit allen Daten für die lebenslange Servicebegleitung registriert.

### MEWALD Die Nummer 1 für Ihr Automatiktör



Wir haben die besten TORMänner!

20 Serviceteams stehen für Sie im Einsatz.

### Vorbeugende Wartung und rascher Störungsdienst

sichern die Funktion und den Werterhalt Ihres Tores.

**Service Hotline:**  
**02623/72225-160**

Fachberatung am Wohn- oder Einbauort - kostenlos -  
Ausmessservice am Einbauort - kostenlos -